



DB ENERGY

Zeroemisyjność w przemyśle

DB ENERGY

**Doradztwo, projektowanie, finansowanie
i realizacja inwestycji energooszczędnych**

Wrocław 2024

Spis TREŚCI

1.	Strategie zeroemisyjne i efektywność energetyczna	3
2.	DB Energy liderem przemian	5
3.	Działalność	8
4.	Doradztwo	10
5.	Inwestycje	14
6.	Diagnostyka	19
7.	Unikalny model biznesowy	22
8.	Zaufali nam	24
9.	Zarządzający	26
10.	Grupa kapitałowa DB Energy	31
11.	Case studies	37

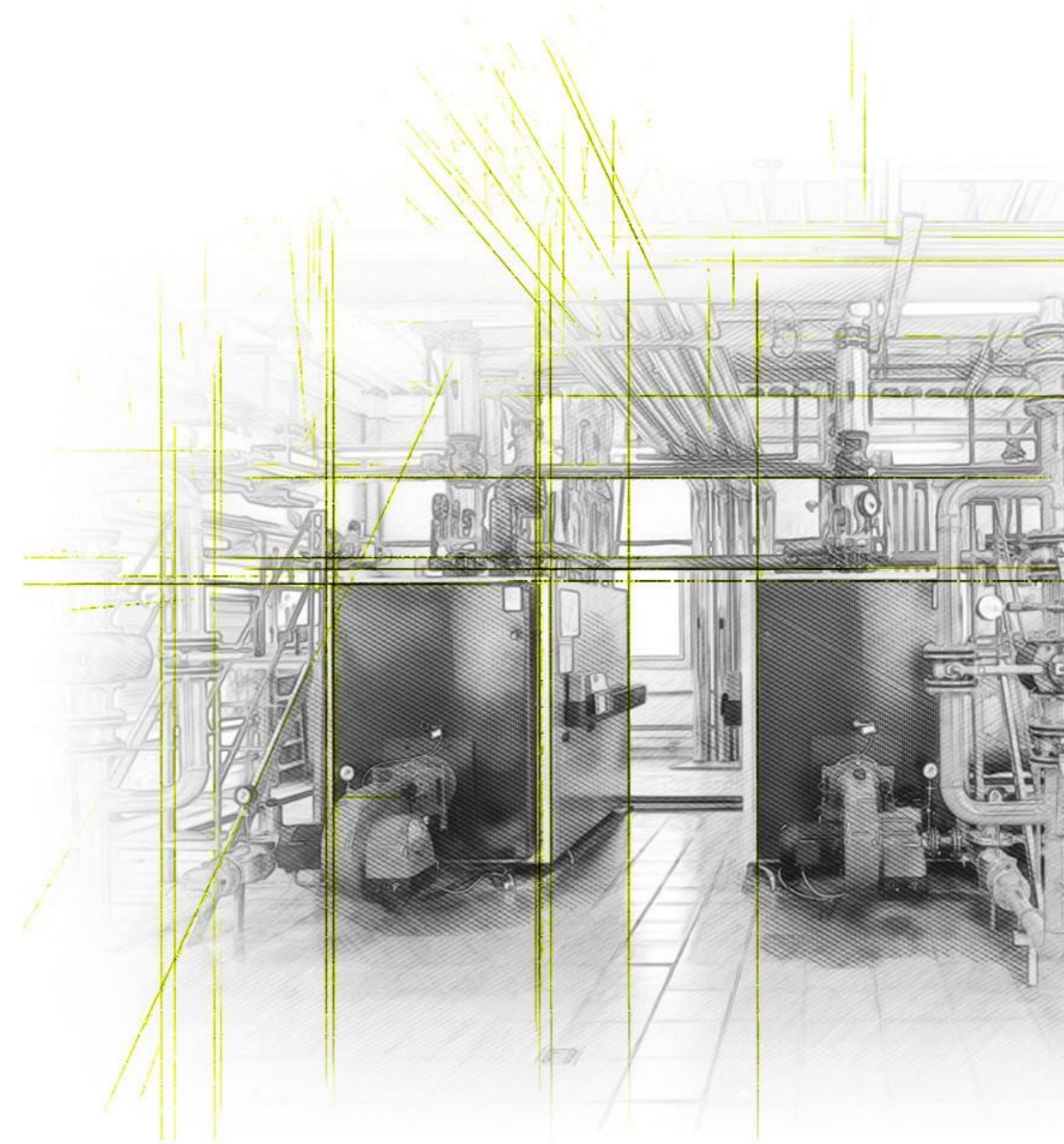

Strategie zeroemisyjne i efektywność energetyczna

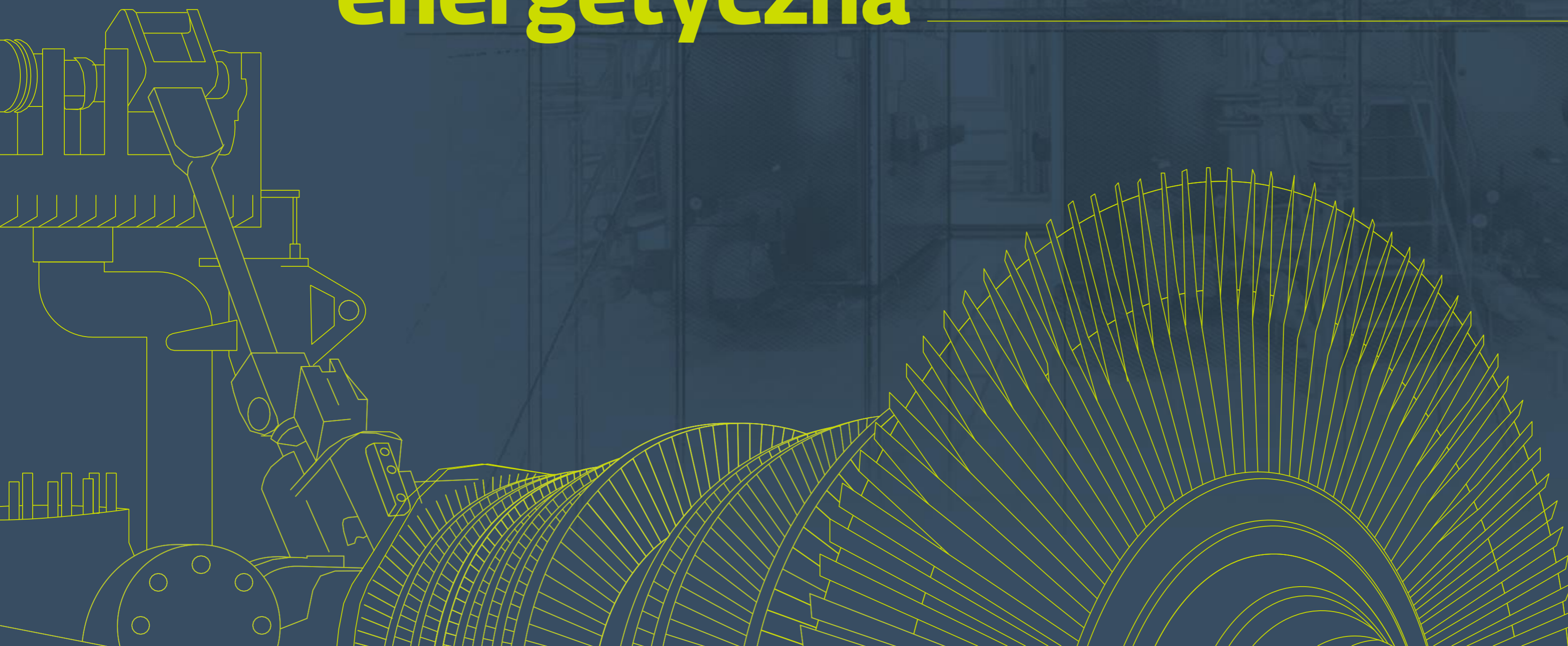

Wspieramy efektywność energetyczną i budujemy zeroemisyjność polskiego przemysłu **ZAPEWNIAMY ZRÓWNOWAŻONY ROZWÓJ**



Chronimy klimat

- redukując emisje przemysłowe
- zmniejszając zużycie energii elektrycznej
- zmniejszając zużycie ciepła i chłodu
- zmniejszając zużycie wody
- wdrażając rozwiązania OZE



Zwiększamy konkurencyjność przedsiębiorstw

- zwiększając rentowność działalności
- redukując koszty produkcji
- zmniejszając koszty energii i emisji
- podnosząc bezpieczeństwo pracy
- zapewniając ciągłość zasilania w energię

DB Energy liderem rynku



15

LAT
DOŚWIADCZENIA
W PRZEMYŚLE

1 300

audytów przemysłowych

5,7 mld zł

wartość zaprojektowanych inwestycji

2,1 mld zł

wartość rocznych oszczędności generowanych przez zaprojektowane inwestycje

9,3 TWh

wartość rocznych oszczędności energii z zaprojektowanych inwestycji

660 mln zł

wartość wnioskowanych Białych Certyfikatów

Redukujemy zużycie energii WE WSZYSTKICH BRANŻACH



Przemysł
wydobywczy

28%



Przemysł
spożywczy

20%



Drewno, papier
i przemysł
chemiczny

26%



Budownictwo
i infrastruktura

24%



Przemysł
metalurgiczny

22%

Działalność





Doradztwo

kompleksowa analiza instalacji odbiorczych niezbędna dla opracowania optymalnej koncepcji poprawy efektywności energetycznej

Inwestycje

profesjonalne zarządzanie procesem inwestycyjnym **gwarantuje maksymalizację efektu** – finansowanie i realizacja inwestycji w modelu **ESCO lub GW**

Diagnostyka

kontrola sprawności i energochłonności instalacji oraz ciągła identyfikacja potencjału dalszej poprawy efektywności energetycznej

Doradztwo



Szeroki zakres **DORADZTWA**

**Kompleksowe wsparcie klienta na etapie
przygotowania inwestycji energooszczędnych.**



Audyt Walk Through

identyfikacja
potencjału inwestycji
energooszczędnych



Audyt energetyczny przedsiębiorstwa

obowiązkowy audyt dla
dużych przedsiębiorstw,
opracowanie
długoterminowego planu
poprawy efektywności
energetycznej



Audyt Efektywności Energetycznej

pozyskanie wsparcia
finansowego (Białe Certyfikaty)
dla planowanych przedsięwzięć
poprawy efektywności
energetycznej



Strategie zeroemisyjne

zerowe emisje
w przedsiębiorstwie
poprzez ograniczenie
emisji dwutlenku węgla



Koncepcje projektowe i projekty

studia wykonalności,
techniczne koncepcje
wdrożeniowe i projekty
budowlane inwestycji
energooszczędnych

Obowiązek AUDYTÓW ENERGETYCZNYCH



Audytowi podlega 3 200 dużych firm w Polsce, ok. 12 000 w Niemczech i ponad 45 000 w całej UE.

Są one zobligowane przeprowadzać audyt co 4 lata.

UE planuje objąć obowiązkowym audytem 236 tys. średnich firm.

Regularne dokonywanie audytów energetycznych pozwala dobrze projektować i oceniać efekty inwestycji energooszczędnych.



Działamy na rzecz zerowej emisyjności W PRZEMYŚLE

Realizacja strategii zeroemisyjnych



przynosi realne
oszczędności



zmniejsza
zużycie energii



ogranicza
emisję gazów
cieplarnianych



Inwestycje



Inwestycje energooszczędne

FINANSOWANIE I REALIZACJA

DB Energy obsługuje cały proces poprawy efektywności energetycznej w przemyśle i realizuje strategie zeroemisyjne:

realizujemy inwestycje w modelu Generalnego Wykonawstwa

finansujemy i realizujemy inwestycje w modelu ESCO*

* **ESCO** (Energy Saving Contract) to forma finansowania i realizacji inwestycji, w której całość nakładów finansowych i większość ryzyka technicznego pozostaje po stronie DB Energy. Po realizacji inwestycji strony dzielą się oszczędnościami przez ustalony okres. Po zakończeniu współpracy inwestycja staje się własnością klienta.

Korzyści

maksymalizacja oszczędności i redukcji zużycia energii

natychmiastowe oszczędności bez ponoszenia nakładów (w modelu ESCO)

ryzyko techniczne i finansowe po stronie DB Energy (w modelu ESCO)

inwestycja pozabilansowa (w modelu ESCO)

MODEL GENERALNEGO WYKONAWSTWA:

Realizacja inwestycji - DB Energy. Finansowanie i ryzyko - po stronie klienta

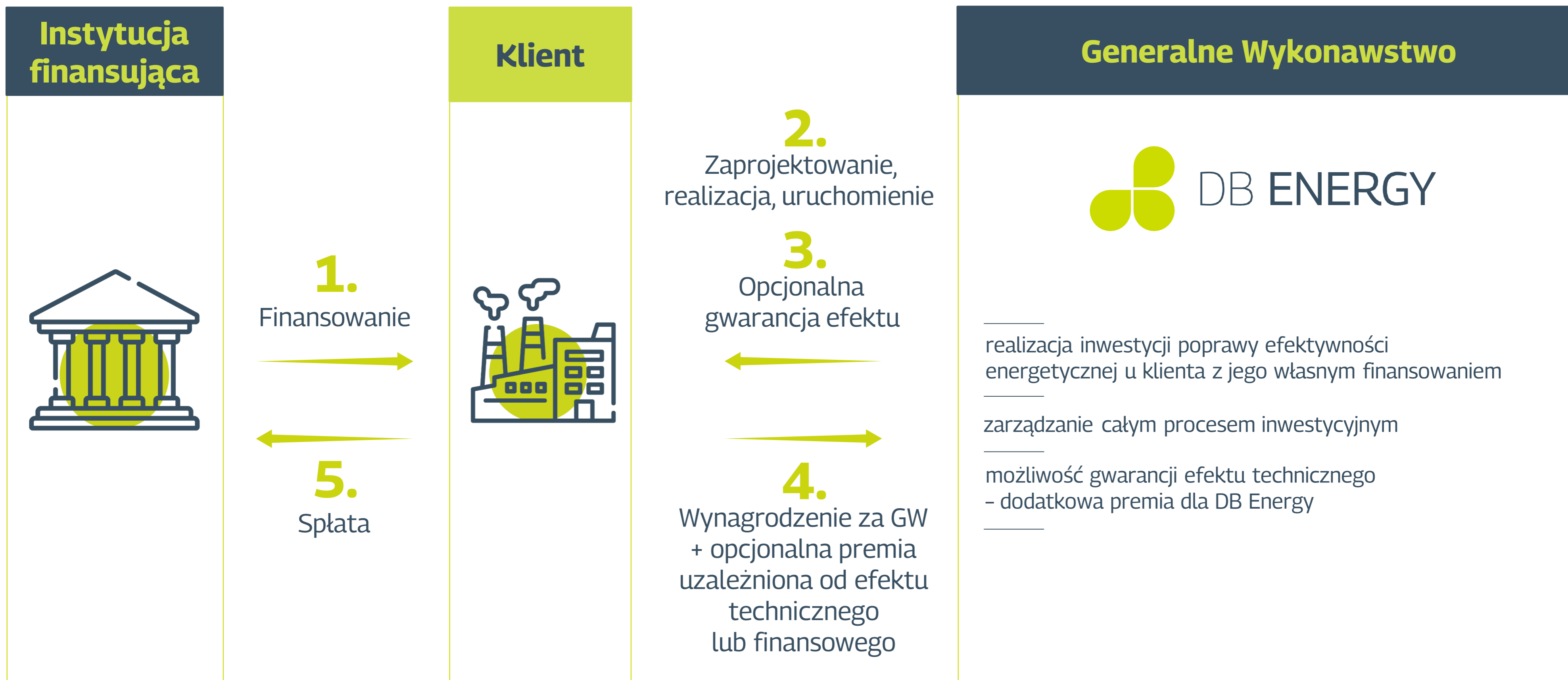

MODEL ESCO:

Finansowanie, realizacja i ryzyko inwestycji - po stronie DB Energy



Wartość realizowanych PROJEKTÓW INWESTYCYJNYCH

Portfel realizowanych projektów ESCO

Nakłady inwestycyjne

Łączna wartość realizowanych
projektów ESCO wynosi:

31,7 mln zł

2,7 mln zł Projekt **Simoldes Plasticos**

29 mln zł Projekt **Soufflet**

Portfel realizowanych projektów GW

Wartość umowy

Łączna wartość realizowanych
projektów GW wynosi:

76,1 mln zł

3,4 mln zł Projekt **ZGH Bolesław**

10,2 mln zł Projekt **Ciech Soda Polska**

27,5 mln zł Projekt **BWI Group**

35 mln zł Projekt **Schumacher Packaging**

Diagnostyka



INNOWACJE

badania w zakresie efektywności
energetycznej procesów technologicznych

zastosowanie sztucznej inteligencji
w systemach pomiarowych dla przemysłu

budowa systemu do diagnostyki predykcyjnej (system DiagSys)

budowa systemu do oceny sprawności
maszyn i urządzeń w ruchu

DiagSyS

CZYM JEST I JAK DZIAŁA?

Zdalna diagnostyka i badanie sprawności napędów

wczesne automatyczne wykrywanie usterek
na podstawie sygnałów elektrycznych

obniżenie kosztów eksploatacji

badanie sprawności pracy urządzeń w ruchu

znacząca redukcja zużycia energii

Projekt jest współfinansowany przez
Narodowe Centrum Badań i Rozwoju.

Unikalny model biznesowy



Pełna obsługa procesu **POPRAWY EFEKTYWNOŚCI**

**kompleksowa
obsługa całego
procesu poprawy
efektywności
energetycznej**

**maksymalizacja
korzyści i oszczędności
klienta**



Zaufali nam

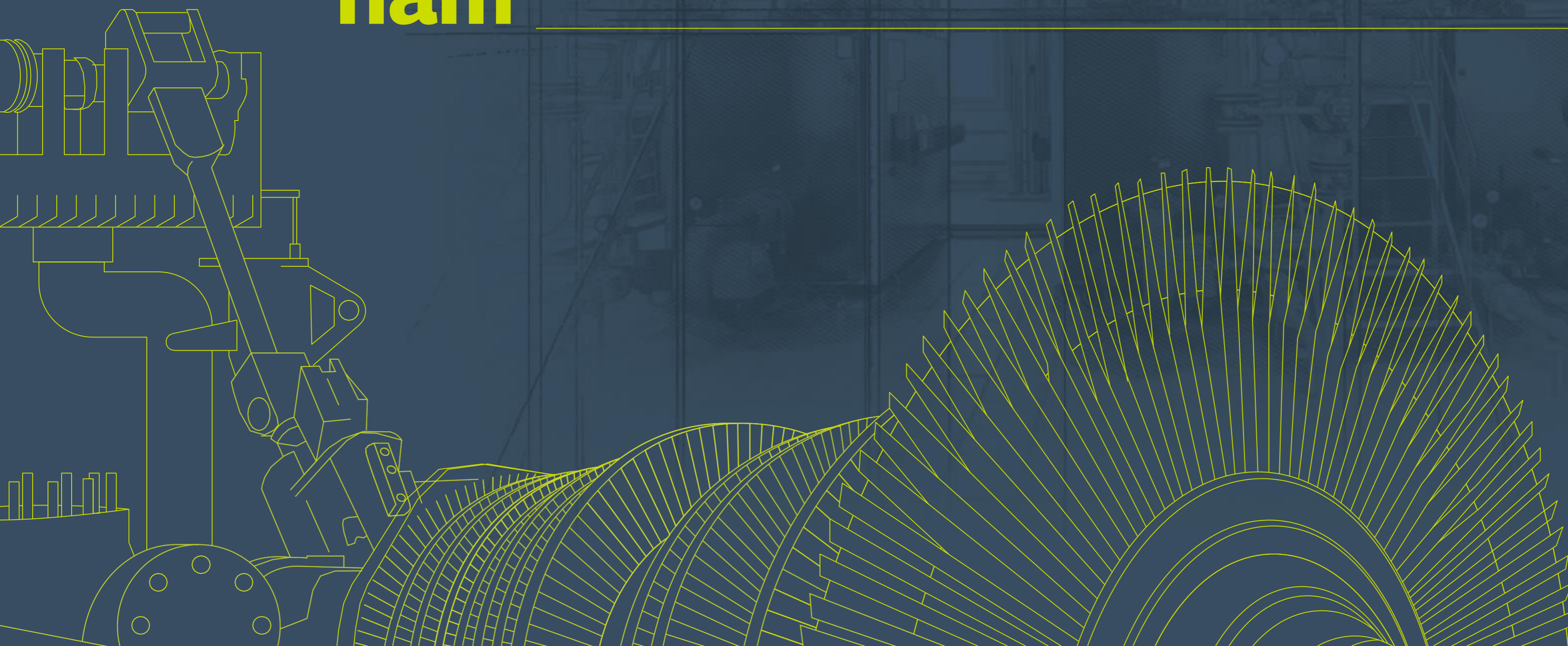

Wybrani KLIENCI



Zarząd to założyciele i jednocześnie
główni udziałowcy **budujący**
na co dzień wartość spółki



dr hab. Krzysztof **PIONTEK, PROF. UEW**

Prezes Zarządu DB Energy

Założyciel (23,26% akcji DB Energy), doktor habilitowany nauk ekonomicznych, od 2001 r. w Katedrze Inwestycji Finansowych i Zarządzania Ryzykiem na UE we Wrocławiu, absolwent Wydziału Elektroniki i Telekomunikacji Politechniki Wrocławskiej.

Specjalizuje się w zastosowaniu metod ilościowych w analizie danych.



dr Dominik **BRACH**

Wiceprezes Zarządu DB Energy

Założyciel (22,89% akcji DB Energy), doktor nauk ekonomicznych. Jako pracownik Uniwersytetu Ekonomicznego we Wrocławiu prowadził badania z zakresu nauki o finansach.

**Specjalizuje się w zarządzaniu finansami,
ryzykiem i gospodarką nieruchomościami.**



dr inż. Piotr **DANIELSKI**

Wiceprezes Zarządu DB Energy

Założyciel (26,86% akcji DB Energy), doktor nauk technicznych. Absolwent studiów doktoranckich w Zakładzie Elektroenergetyki Przemysłowej na Wydziale Elektrycznym Politechniki Wrocławskiej.

Ekspert w zakresie efektywności energetycznej i energetyki przemysłowej. Specjalista w zakresie energochłonności przemysłowych odbiorców energii.



dr Łukasz
FELDMAN

Dyrektor Finansowy DB Energy

W spółce od 2019 r., doktor nauk ekonomicznych, makler papierów wartościowych, specjalista ds. zarządzania finansami przedsiębiorstwa i pozyskiwania finansowania dla przedsiębiorstw.

**Specjalizuje się we wprowadzaniu
i upublicznianiu spółek na rynku giełdowym.**

Grupa kapitałowa DB Energy

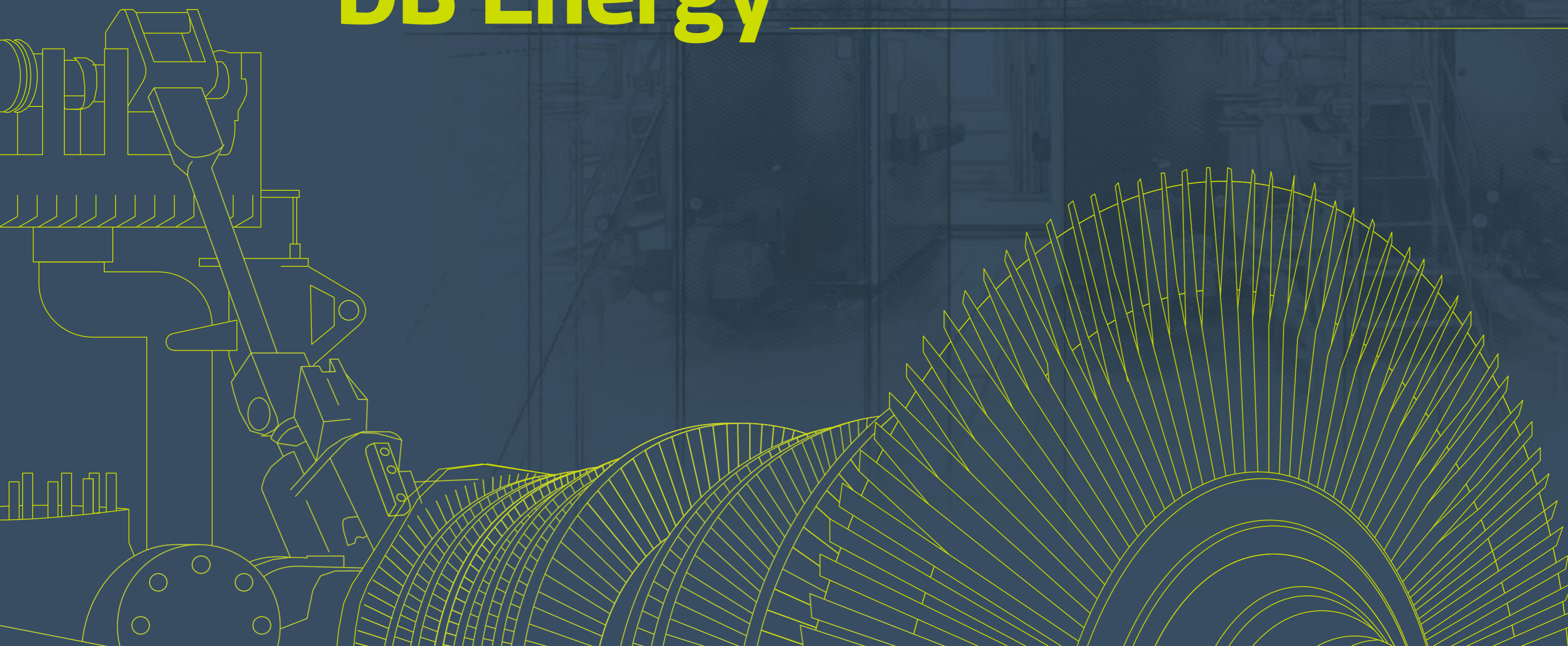

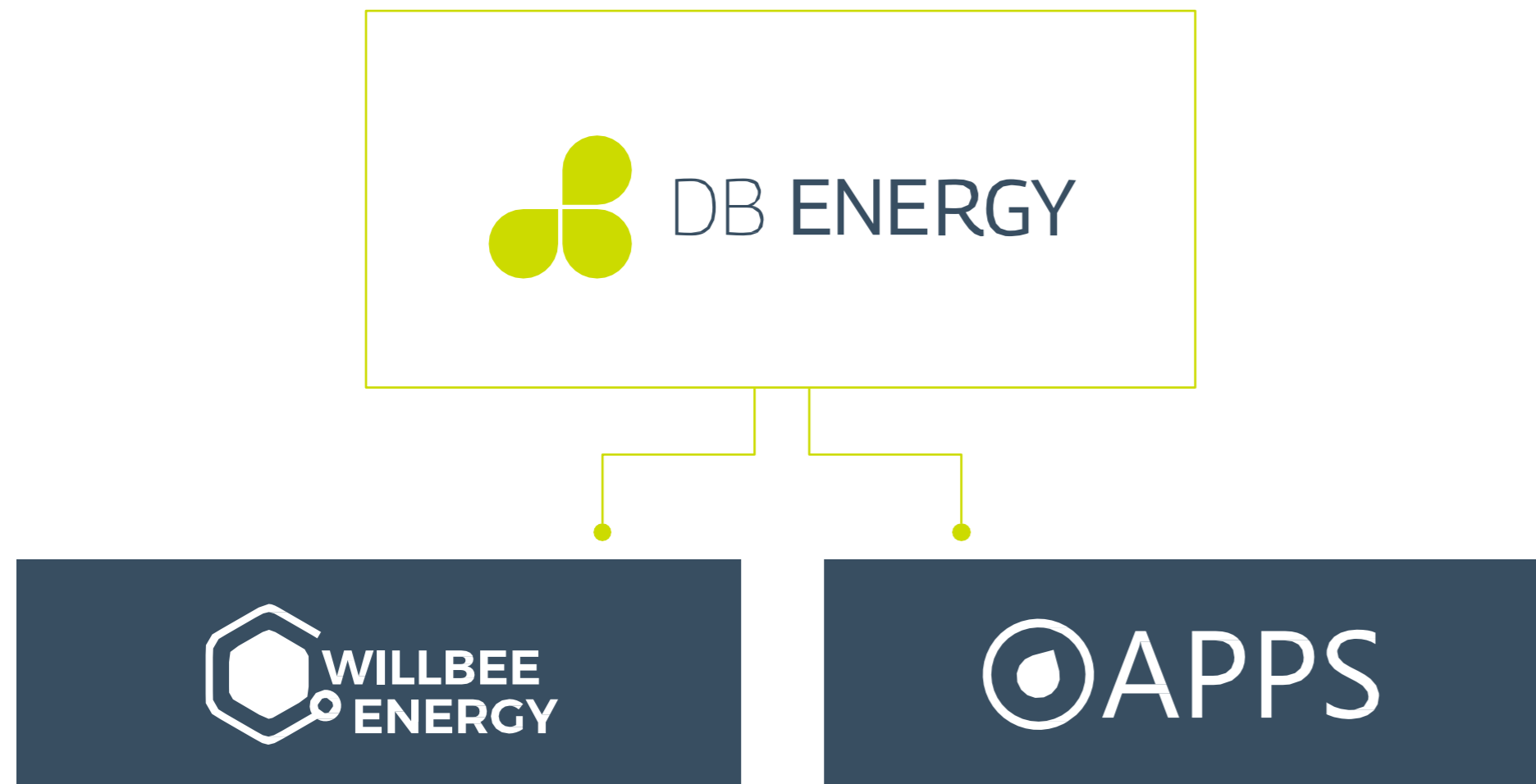

Opracowujemy strategie zeroemisyjne i zapewniamy efektywność energetyczną w przemyśle:

identyfikujemy inwestycje energooszczędne

projektujemy modernizacje

finansujemy i realizujemy inwestycje w modelu ESCO lub GW

wykonujemy diagnostykę predykcyjną i badanie sprawności urządzeń w ruchu – DiagSys

Monitorujemy przemysł:

mierzymy parametry pracy infrastruktury przemysłowej

monitorujemy i diagnozujemy instalacje techniczne

komercjalizujemy DiagSys

2009

rozpoczęcie działalności w obszarze efektywności energetycznej dla przemysłu



2010

powstaje dział B+R, opracowujemy urządzenie pomiarowe APPS1

2013

powstaje APPS Sp. z o.o. – jego działalność to usługi pomiarowe dla przemysłu, a w przyszłości – komercjalizacja prac działu B+R

2015

pierwsza umowa ESCO o wartości 2,7 mln zł (Simoldes Plasticos Sp. z o.o.)

2016

uzyskujemy z NCBiR 3,7 mln zł dofinansowania na prace B+R

2018

jesteśmy liderem Białych Certyfikatów w Polsce

2019

**debiutujemy
na New
Connect**

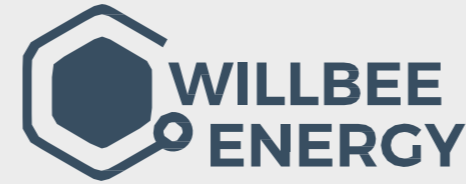

powstaje Willbee Energy GmbH

pozyskujemy 3,3 mln zł w ramach oferty prywatnej akcji

umowa z GW z Ciech Soda Polska o wartości 10 mln zł

rozpoczynamy współpracę z EFESO Consulting GmbH

2020

**zawieramy
umowę z SUSI
PARTNERS na
finansowanie
ESCO
w przemyśle
o wartości
20 mln EUR**



zawieramy umowę zarządzania jednostką kogeneracyjną z BWI Group o wartości 27,5 mln zł rocznie

sprzedajemy Białe Certyfikaty za ponad 9 mln zł

umowa z ESCO z Soufflet o wartości 29 mln zł

umowa z GW z Schumacher Packaging o wartości 17,9 mln zł

umowa z Zamer o wartości 4,87 mln zł

umowa z OMEGA SA o wartości 3,14 mln zł

2021

**decyzja
o przejściu
na rynek
główny Giełdy
Papierów
Wartościowych
w Warszawie**



kupujemy dwie kolejne jednostki kogeneracyjne 2x1MWe

kończymy modernizację kotłów dla Schumacher Packaging w Myszkowie

rozszerzamy kontrakt na kompleksową modernizację elektrociepłowni dla Schumacher Packaging w Myszkowie. Wartość inwestycji 35,1 mln zł

otrzymujemy nagrodę AS 25-lecia Związku Pracodawców Polska Miedź

jesteśmy nominowani w 18. edycji konkursu „Dolnośląski Gryf”

Willbee Energy realizuje pierwsze zlecenia dla przedsiębiorstw na rynkach europejskich (Niemcy, Włochy, Austria, Czechy, Irlandia, Chorwacja)

2023

**debiut na
rynku
głównym Giełdy
Papierów
Wartościowych
w Warszawie**



otrzymujemy nagrodę - Dolnośląski Gryf w kategorii
"Skuteczna transformacja biznesowa"

publikujemy raport „Zeroemisyjność w przemyśle. Czy
polskie firmy są gotowe na pakiet Fit for 55?”

otrzymujemy pierwsze zagraniczne zamówienie od
Thermo Fisher Scientific Inc. na budowę instalacji spalarni
odpadów kotła grzewczego.

podpisujemy listu intencyjnego w zakresie ustrukturyzowania
współpracy z EFESO

otrzymujemy złoty medal w ratingu Ecovadis

podpisujemy ramową umowę o współpracy z Last Energy,
dzięki czemu nasza oferta poszerzy się o małe elektrownie
jądrowe o minimalnej mocy 20 MW

Case studies



SŁODOWNIA SOUFFLET POLSKA

światowy lider w produkcji słodu

Modernizacja układu zasilania
z wykorzystaniem ciepła odpadowego
i jednostki kogeneracyjnej w **modelu ESCO**

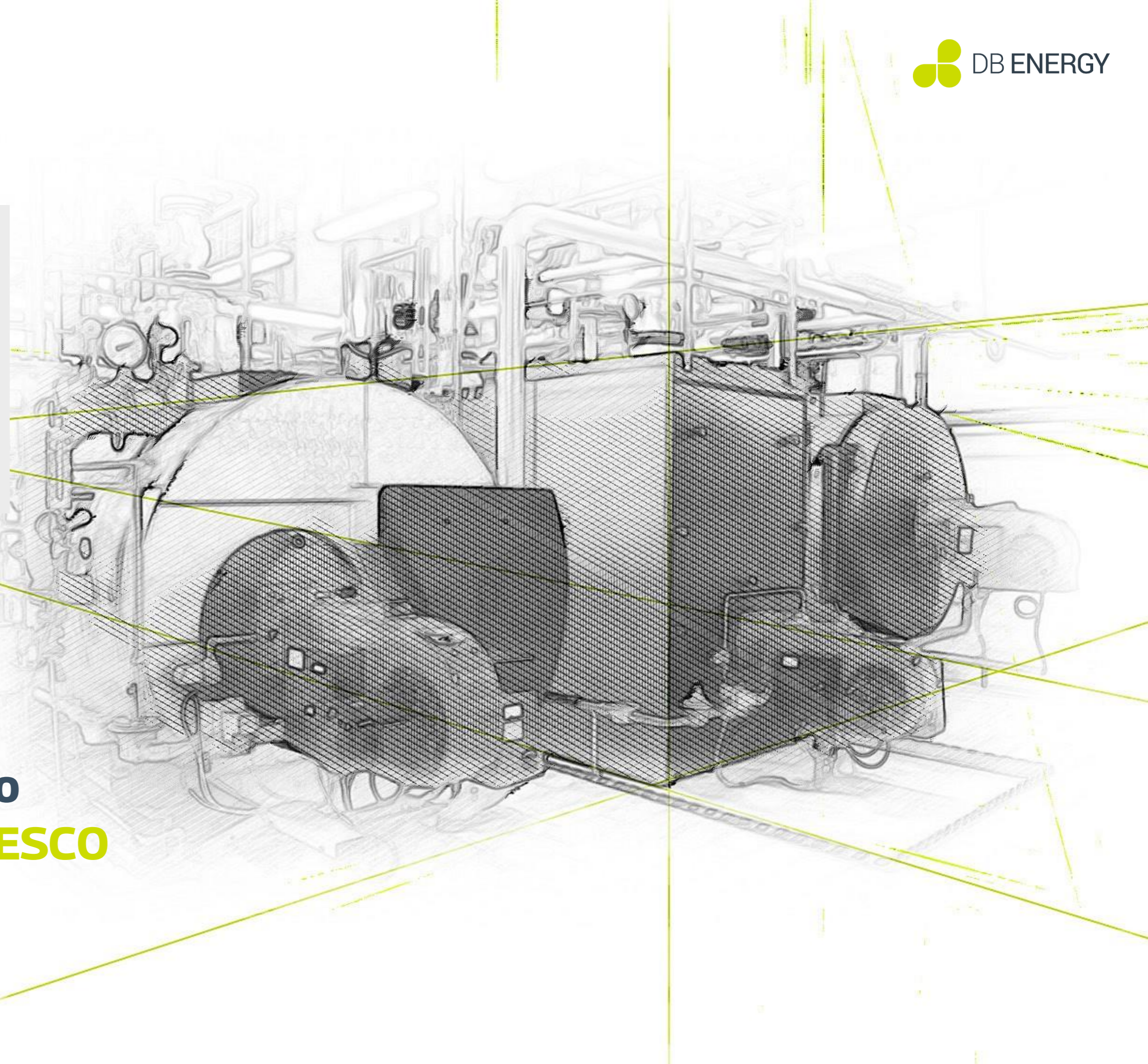

SŁODOWNIA SOUFFLET POLSKA

światowy lider w produkcji słodu

Wartość inwestycji **29 mln zł**
w całości pokryta przez DB Energy

Główne elementy projektu:

odzysk ciepła

nowy układ chłodniczy

nowy układ kogeneracyjny do wytwarzania energii elektrycznej i ciepła

okres umowy ESCO - **10 lat**

redukcja emisji - **9 543 tCO₂** rocznie

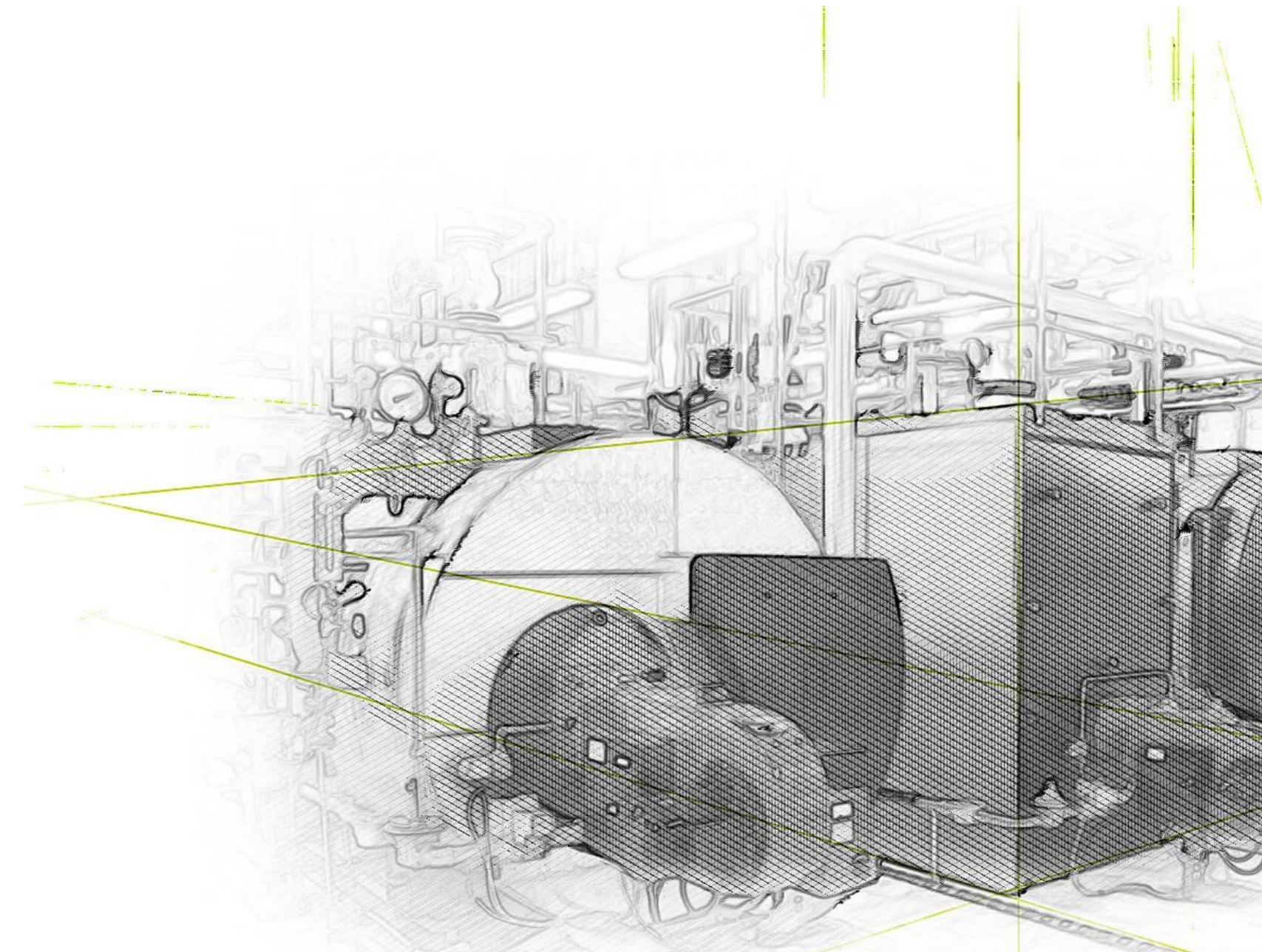

SŁODOWNIA SOUFFLET POLSKA

światowy lider w produkcji słodu

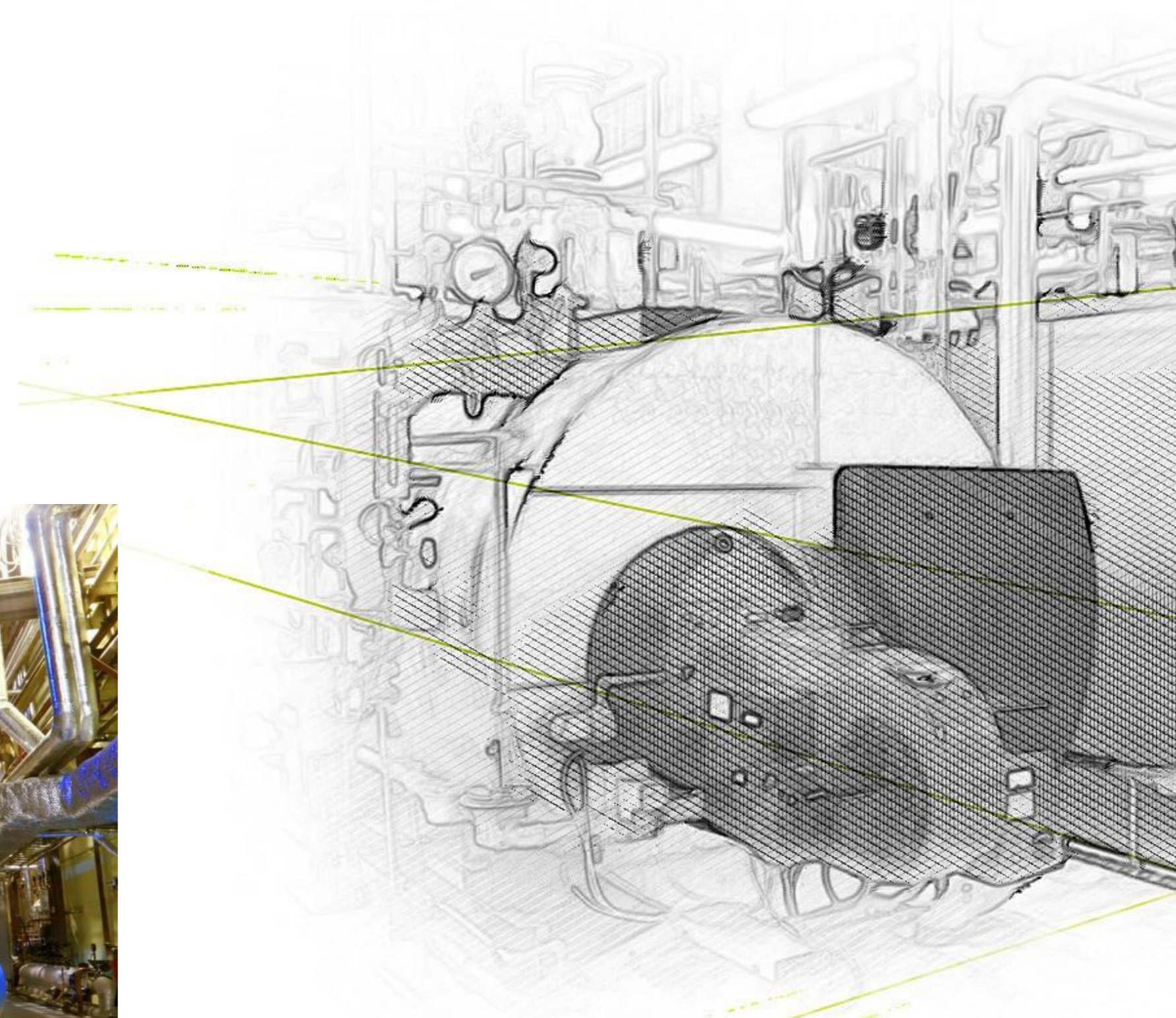

SCHUMACHER PACKAGING

Modernizacja elektrociepłowni

20 mln zł rocznych oszczędności - DB Energy modernizuje elektrociepłownię dla Schumacher Packaging w Myszkowie

Schumacher Packaging to globalny producent różnego rodzaju opakowań papierowych. Posiadająca 29 oddziałów firma jest jednym z największych wytwórców produktów z tektury litej i falistej w Europie.

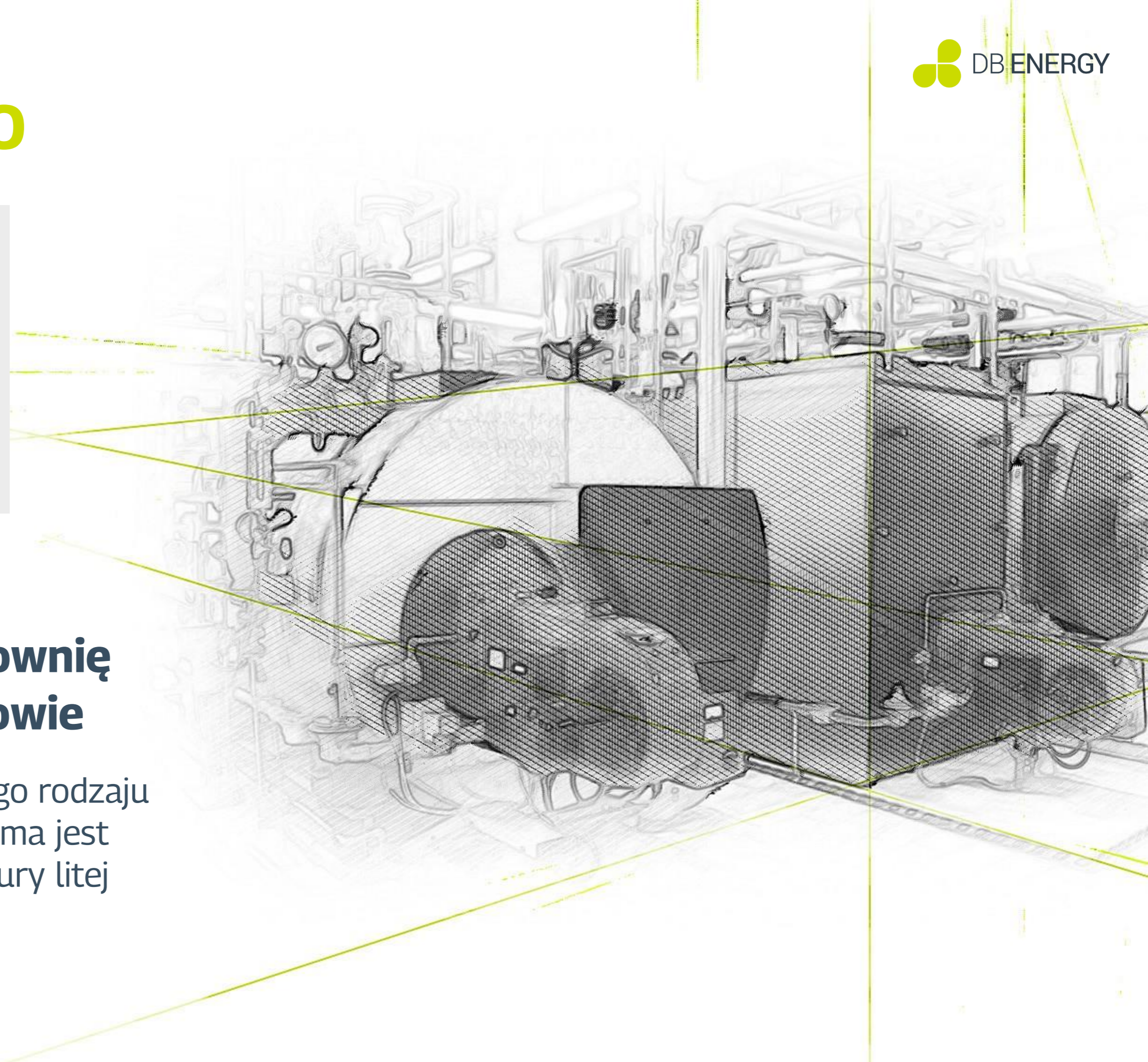

SCHUMACHER PACKAGING

Modernizacja elektrociepłowni

Efekty modernizacji kotłowni - wymierny zysk dla Schumacher Packaging

całkowity koszt modernizacji elektrociepłowni - 35,1 mln zł

wzrost sprawności kotłów o 20% (z 65% do 85%) - poprawa procesu spalania

całkowite roczne oszczędności uzyskane dzięki modernizacji obu kotłów - 20 mln zł

oszczędności energii finalnej na poziomie ponad 6,2 tys. toe - możliwość uzyskania

świadczeń efektywności energetycznej o wartości ok. 11,5 mln zł

około 1,5 roku - okres zwrotu inwestycji

Dzięki modernizacji emisja CO₂ zmaleje rocznie z ok. **134 tys. ton** do ok. **110 tys. ton**.

Różnica **24 tys. ton** odpowiada średniej rocznej emisji 6 tysięcy 4-osobowych gospodarstw domowych.

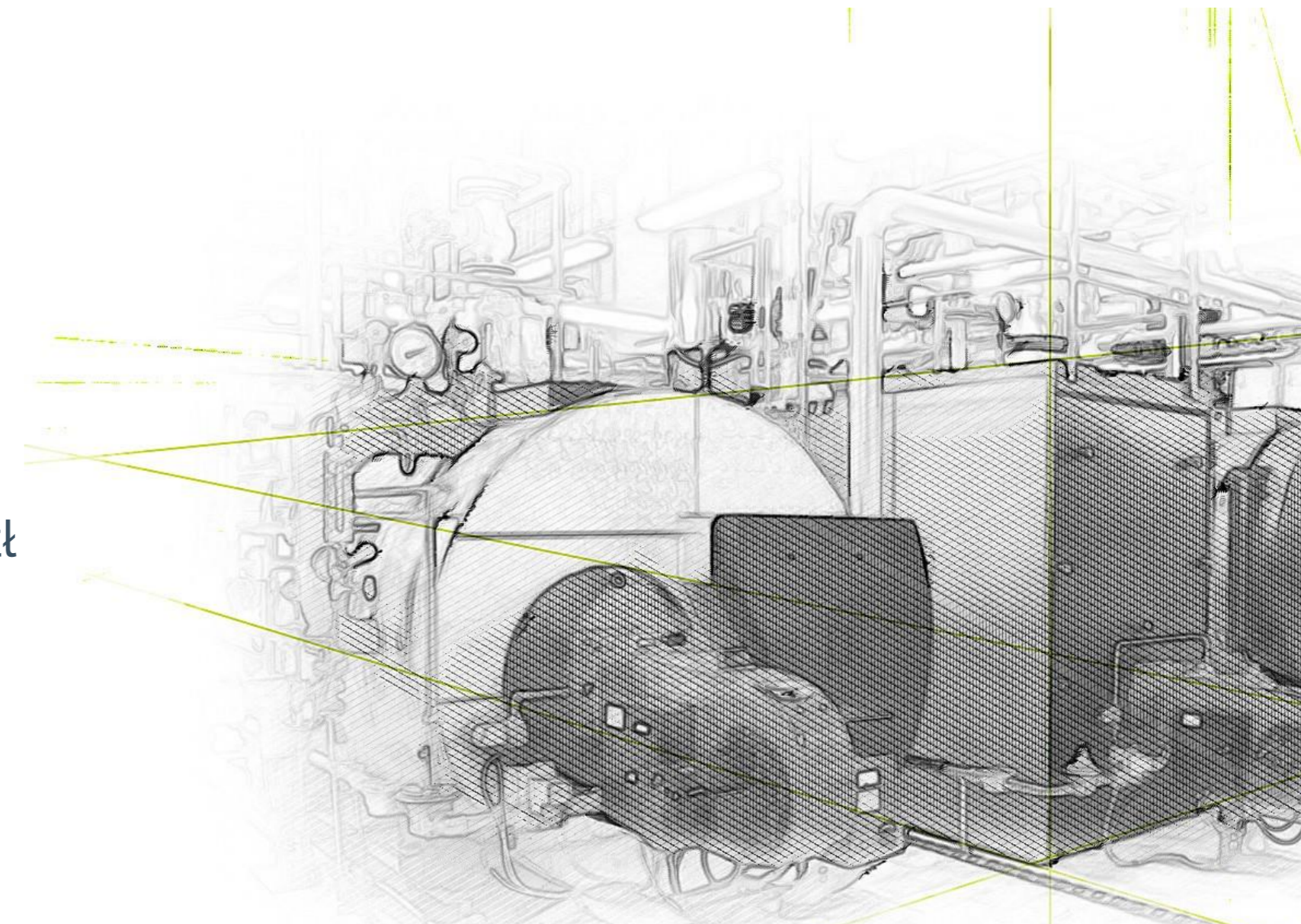

SCHUMACHER PACKAGING

Modernizacja elektrociepłowni

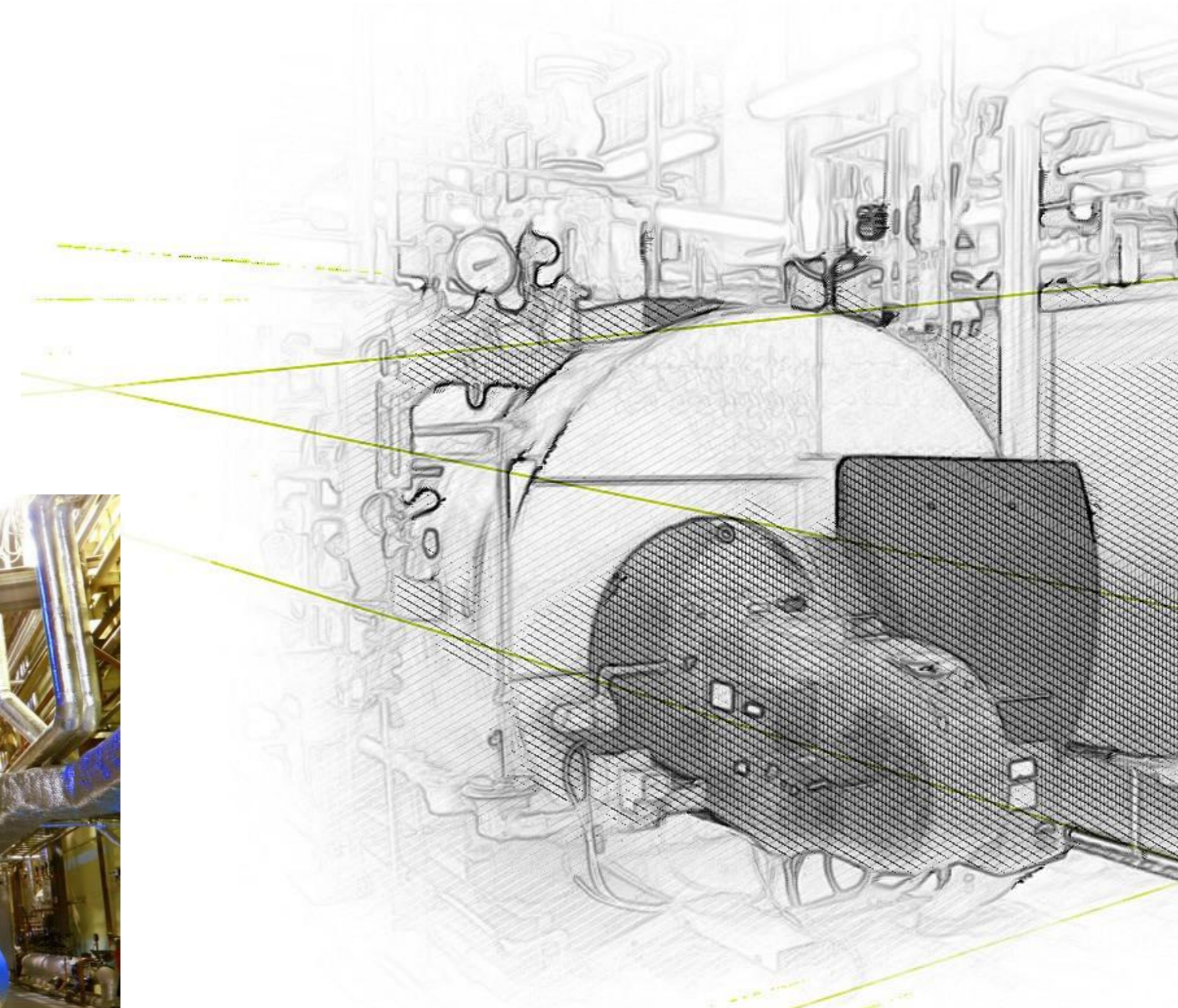

Współpraca z DB Energy

DODATKOWE INFORMACJE

Skontaktuj się z nami:

sprzedaz@dbenergy.pl

Ewa Matusiak

Key Account Manager

kom: +48 500 520 775

e-mail: ewa.matusiak@dbenergy.pl

Emil Szymański

Key Account Manager

kom: +48 512 878 821

e-mail: emil.szymanski@dbenergy.pl

Sebastian Jankowski

Dyrektor ds. zarządzania produktami

kom: +48 516 172 467

e-mail: sebastian.jankowski@dbenergy.pl



DB ENERGY SA

Al. Armii Krajowej 45
50-541 Wrocław, Poland

T: +48 71 337 13 25

F: +48 71 337 13 26

biuro@dbenergy.pl

www.dbenergy.pl

Sąd Rejonowy dla Wrocławia-Fabrycznej VI Wydział Gospodarczy
KRS 0000685455 | NIP 8942995375
| REGON 021249140 Kapitał zakładowy: 347 646 zł